

ELT INOX

Transpallet elevatore in acciaio Inox con sollevamento degli stabilizzatori per il superamento di ostacoli

prodotti SAMAG e relative illustrazioni possono essere soggetti a varianti senza preavviso



Pedana operatore con protezioni



Pedana operatore senza protezioni



Performance, sicurezza e stabilità, igiene e facilità di pulizia

Il transpallet elevatore ELT INOX di Samag è costruito in acciaio Inox o materiale non corrosivo, quindi destinato ad essere utilizzato in ambienti dove la pulizia e l'igiene sono condizioni essenziali e dove sussistono problemi di corrosione.

Tutti realizzati con:

- telaio, compresi leverismi sotto le forche, boccole e cuscinetti, in **acciaio INOX**
- telaio con **forme arrotondate** per ridurre il **deposito di residui** e permettere un buon lavaggio quotidiano con acqua dolce
- **cilindro sollevamento** (compresa catena di sollevamento pulegge) integralmente in acciaio INOX o materiale non corrosivo
- carter riduttore fuso in **acciaio Inox AISI 304**
- cofano e timone con grado di **protezione contro gli spruzzi d'acqua**
- **motore trazione** in corrente alternata **AC** senza spazzole: **minore manutenzione e maggiore potenza**
- **cuscinetti perni e boccole Inox** su ruote, rulli e montanti
- **ruota motrice centrale ammortizzata** con carico regolabile, per un'aderenza al suolo sempre efficiente
- pulsantiera in plastica **resistente agli agenti corrosivi** e protetta
- Esecuzione **cella frigo** (a richiesta)

✓ PORTATA DI 1.200 KG E 1.500 KG

✓ DIMENSIONI SPECIALI A RICHIESTA

✓ ESECUZIONI SPECIALI A RICHIESTA

ALCUNI OPTIONAL



PEDANA TRASPORTO OPERATORE



BATTERIA AL LITIO



BILANCIA/STAMPANTE



USO CELLA FRIGORIFERA

Tipologia	INOX	Categoria	Elevatori INOX con funzione incorporata di trasportatore per usi normali-intensivi
Portata (Kg)	1500	Sollevamento (mm)	3500

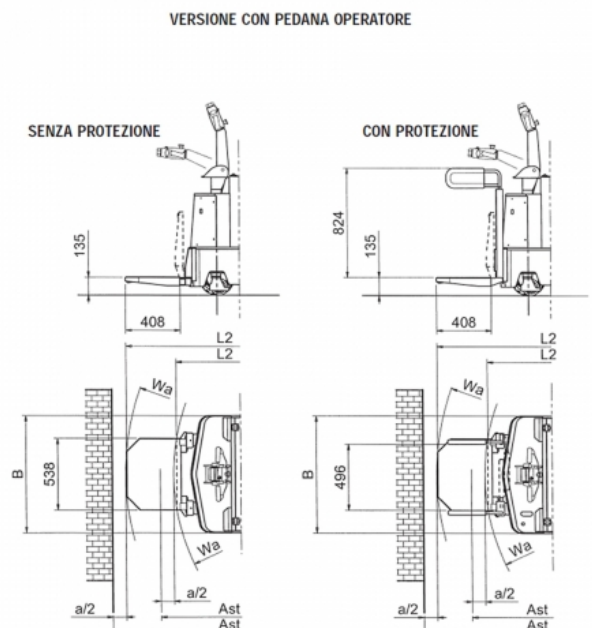
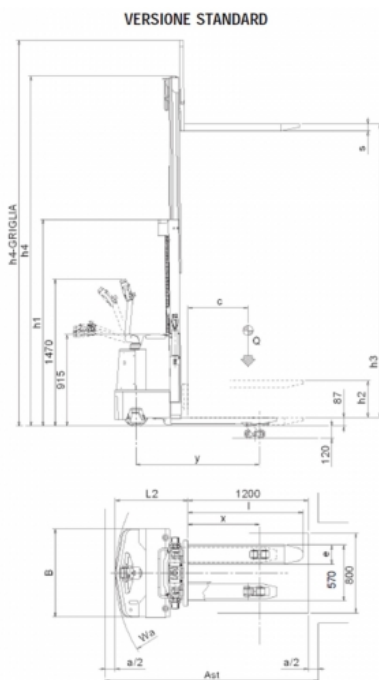

Caratteristiche

	1.1	Costruttore			SAMAG	
Caratteristiche	1.2	Modello del costruttore			ELT INOX	ELT INOX P.O.
	1.3	Gruppo propulsore (elettrico, diesel, benzina, gas, elettrico a rete)				Elettrico
	1.4	Utilizzo (manuale, uomo a terra, in piedi, seduto, commissionatore)			da terra	a bordo
	1.5	Portata / carico	Q	t		1,2 (1)
	1.6	Baricentro	C	mm		600
	1.8	Distanza carico da asse ruota di carico	x	mm		713 (3)
Pesi	1.9	Distanza tra gli assi	Y	mm		1232 (2)
	2.1	Peso proprio (inclusa batteria)		Kg	985	1070
	2.2	Carico per asse a carico (anteriore / posteriore)		Kg	840 / 1345	946 / 1324
Ruote e telaio	2.3	Carico per asse a vuoto (anteriore / posteriore)		Kg	725 / 260	830 / 240
	3.1	Gommatura piena, superelastica, pneumatico, poliuretano				Tophane fascia larga
	3.2	Dimensione ruote anteriori		mm		260 x 85 / 125 x 50
	3.3	Dimensione ruote posteriori		mm		85x70
	3.5	Ruote: quantità anteriore / posteriore (x = motrice)				1X - 2/4
	3.6	Carreggiata anteriore	b10	mm		754
	3.7	Carreggiata posteriore	b11	mm		370
Dimensioni	4.2	Altezza montante chiuso	h1	mm		(vedi tabella)
	4.3	Alzata libera speciale	h2	mm		(vedi tabella)
	4.4	Sollevamento	h3	mm		(vedi tabella)
	4.5	Altezza montante sfilato	h4	mm		(vedi tabella)
	4.6	Sollevamento iniziale	h5	mm		120
	4.8	Altezza sedile / piede uomo	h7	mm	---	135
	4.9	Altezza timone in posizione di guida (min. / max.)	h14	mm	992 / 1366	1186 / 1386
	4.15	Altezza delle forche abbassate	h13	mm		87
	4.19	Lunghezza totale	l1	mm	1874	1982 - 2356 (3)
	4.20	Lunghezza compreso spalla forche	l2	mm	724	832 - 1206 (3)
	4.21	Larghezza totale (telaio / assale di carico)	b1	mm		880
	4.22	Dimensione forche	sl1ell	mm		60 x 200 x 1150
	4.24	Larghezza della piastra porta-forche	b3	mm		700
	4.25	Scartamento esterno forche	b5	mm		570
	Prestazioni	4.32	Luce libera al centro del passo	m2	mm	
4.34		Corridoio di lavoro con pallet 800x1200 inforcato lato 800	Ast	mm	2124	2255 - 2613 (4)
4.35		Raggi di curvatura	Wa	mm	1437 (3)	1579 - 1937 (3)(4)
5.1		Velocità di traslazione (con / senza carico)		Km/h	6 / 6	6 / 6 - 7,5 / 7,5
5.2		Velocità di sollevamento (con / senza carico)		m/s		0,12 / 0,22
5.3		Velocità di discesa (con / senza carico)		m/s		0,30 / 0,24
5.7		Pendenza superabile (con / senza carico)		%		7 / 9
5.8		Massima pendenza superabile (con / senza carico)		%		7 / 15
Motore elettrico	5.10	Freno di servizio				Elettronico a recupero
	6.1	Motore trazione, potenza KB 60'		KW		1,8 AC
	6.2	Motore sollevamento, prestazione 15% ED		KW		2,5
	6.3	Batteria secondo DIN 43531/35/36 A, B, C,				si
	6.4	Tensione batteria / Capacità nominale		V / Ah		24/240
	6.5	Peso batteria (± 5%)		Kg		205
Altri dati	8.1	Tipo di trazione				Elettronico AC
	8.4	Rumorosità, valore medio per il conducente		dB/(A)		<70

Ast comprende "a" (spazio di manovra) = 200 mm ed è inteso per posto pallet vuoto

(1) Come trasportatore + 20%

(2) Con stabilizzatori sollevati aumenta di 120 mm

(3) Con stabilizzatori sollevati diminuisce di 46 mm

(4) Pedana verticale / Pedana orizzontale

Ingombri e Dimensioni

INGOMBRI E DIMENSIONI GRUPPI DI SOLLEVAMENTO

	Soll.	h3	h2	h1	h4	h4 griglia
Non telescopico NT	1700	1620	1620	2110	2130	2550
Duplex "D"	2500	2430	350	1810	2995	3350
	3000	2930	350	2060	3490	3860
	3500	3430	350	2310	3995	4360