

TOP 220

Carrello trasportatore elettrico uomo a bordo in piedi per
usi intensivi e carichi/scarichi automezzi



LAVORA SEMPRE

TOP 220 di Samag è il carrello trasportatore elettrico - uomo a bordo in piedi - per usi intensivi e operazioni di carico/scarico automezzi.

PUNTI DI FORZA:

- Tutti i **comandi operativi** posizionati sul cruscotto
- **Display grafico** indicante le funzioni del carrello e la posizione della ruota motrice
- Accensione mediante pulsante e conferma con **codice PIN**
- 3 livelli di **performance** a scelta: P1 - P2 - P3
- **Comando elettronico** di trazione e **sterzo in AC**, con sistema di collegamento in **CAN-BUS**
- Angolo di **sterzata a 360°** (a richiesta 180°) con proporzionale riduzione della velocità di traslazione

✓ **PORTATA FINO A 2.200 KG**

✓ **DIMENSIONI SPECIALI A RICHIESTA**

✓ **AMPIA SCELTA DI ACCESSORI**

ALCUNI OPTIONAL



PEDANA TRASPORTO OPERATORE



VERSIONE METALLIZZATA/ZINCATA



BATTERIA AL LITIO



BILANCIA/STAMPANTE



USO CELLA FRIGORIFERA

Tipologia	Trasportatori	Categoria	Trasportatori con operatore a bordo per usi normali-intensivi e grandi portate
Portata (Kg)	2200	Sollevamento (mm)	130

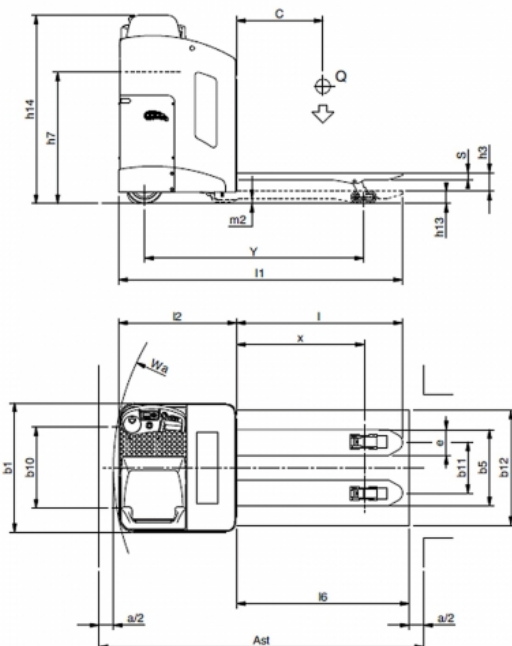

Caratteristiche

	1.1	Costruttore			SAMAG
Caratteristiche	1.2	Modello del costruttore			TOP 220
	1.3	Gruppo propulsore (elettrico, diesel, benzina, gas, elettrico a rete)			Elettrico
	1.4	Utilizzo (manuale, uomo a terra, in piedi, seduto, commissionatore)			Seduto
	1.5	Portata / carico	Q	t	2,2
	1.6	Baricentro	C	mm	600
	1.8	Distanza carico da asse ruota di carico	x	mm	882 (1)
	1.9	Distanza tra gli assi con forche sollevate	Y	mm	1520 (1)
Pesi	2.1	Peso proprio (± 5% - inclusa batteria)		Kg	840 (2)
	2.2	Carico per asse a carico (anteriore / posteriore)		Kg	1048 / 1992 (3)
	2.3	Carico per asse a vuoto (anteriore / posteriore)		Kg	640 / 200 (4)
Ruote e telaio	3.1	Gommatura piena, superelastica, pneumatico, poliuretano			Vulkollan
	3.2	Dimensione ruote anteriori		mm	260 x 85 / 150 x 50
	3.3	Dimensione ruote posteriori		mm	85x70
	3.5	Ruote: quantità anteriore / posteriore (x = motrice)			1X / 2-4
	3.6	Carreggiata anteriore	b10	mm	573
	3.7	Carreggiata posteriore	b11	mm	350 / 470
	4.4	Sollevamento	h3	mm	130
Dimensioni	4.8	Altezza sedile / piede uomo	h7	mm	925
	4.9	Altezza timone in posizione di guida (min. / max.)	h14	mm	1330
	4.15	Altezza delle forche abbassate	h13	mm	85
	4.19	Lunghezza totale	l1	mm	1970
	4.20	Lunghezza compreso spalla forche	l2	mm	820
	4.21	Larghezza totale (telaio / assale di carico)	b1/b2	mm	900
	4.22	Dimensione forche	sl1ell	mm	50 / 180 / 1150
	4.25	Scartamento esterno forche	b5	mm	530 / 650
	4.32	Luce libera al centro del passo	m2	mm	35
	4.34	Corridoio di lavoro con pallet 800x1200 inforcato lato 800	Ast	mm	2256
	4.35	Raggi di curvatura	Wa	mm	1738
Prestazioni	5.1	Velocità di traslazione (con / senza carico)		Km/h	10 / 11
	5.2	Velocità di sollevamento (con / senza carico)		m/s	0,04 / 0,06
	5.3	Velocità di discesa (con / senza carico)		m/s	0,05 / 0,05
	5.7	Pendenza superabile KB 30' (con / senza carico)		%	0
	5.8	Massima pendenza superabile (con / senza carico)		%	8 / 17
	5.9	Tempo di accelerazione con / senza carico		s	6,7 / 4,5
	5.10	Freno di servizio			Elettronico a recupero
Motore elettrico	6.1	Motore trazione, potenza KB 60'		KW	2 AC
	6.2	Motore sollevamento, prestazione 15% ED		KW	2
		Motore sterzo		KW	0,3 AC
	6.3	Batteria secondo DIN 43531/35/36 A, B, C,			si
	6.4	Tensione batteria / Capacità nominale		V / Ah	24 / 315 (5) - 500
	6.5	Peso batteria (± 5%)		Kg	261-380
Altri dati	6.6	Consumo energetico secondo ciclo VDI		KWh/h	-
	8.4	Rumorosità all'orecchio del carrellista		dB/(A)	<70

Ast comprende "a" (spazio di manovra) = 200 mm

(1) Con forche abbassate = + 64 mm

(2) Con batteria da 375 Ah e forche 530x1150

(3) Con operatore a bordo e forche sollevate

(4) Con forche abbassate

(5) Estrazione laterale