

SEL6

Kompakter Gegengewichts-Hochhubwagen mit 600 kg
Tragfähigkeit



STÄRKEN:

- **Kompakter Hochhubwagen**
- Der **Wechselstrom-Antriebsmotor** gewährleistet ein kraftvolleres Modell mit maximaler Leistung bei geringerem Wartungsbedarf
- **Elektrische Lenkung**
- **Proportionale Bedienelemente** am Bedienfeld zum Heben und Senken der Gabeln
- Antriebsbatterie und abgeschirmte **Elemente 320 Ah - 24 V**
- Lenkdeichsel und Antriebsrad in der Mitte - für eine bessere **Ergonomie und Sicht**
- Queraufnahme der Paletten

AUF ANFRAGE:

- Antriebsbatterie **500 Ah-24V**
- **Plattform** für die Bedienerbeförderung
- Höhere Hubhöhen und **Tragfähigkeiten**
- **Spezialabmessungen**
- **Neigung** des Masts
- **Seitenschieber**
- Weitere **Ausrüstung** auf Anfrage

✓ **TRAGFÄHIGKEIT BIS ZU 600 KG**

✓ **SPEZIAL-ABMESSUNGEN AUF ANFRAGE**

EINIGE OPTIONAL



PLATTFORM FÜR DIE



BIENERBEFÖRDERUNG
LITHIUMBATTERIE



FÜR DIE VERWENDUNG IM KÜHLRAUM



AUSFÜHRUNG METALLIC/VERZINKT



WAAGE/DRUCKER

Typologie	Hochhubwagen	Kategorie	Gegengewichts-Hochhubwagen
Tragfähigkeit (Kg)	600	Hubhöhe (mm)	1800

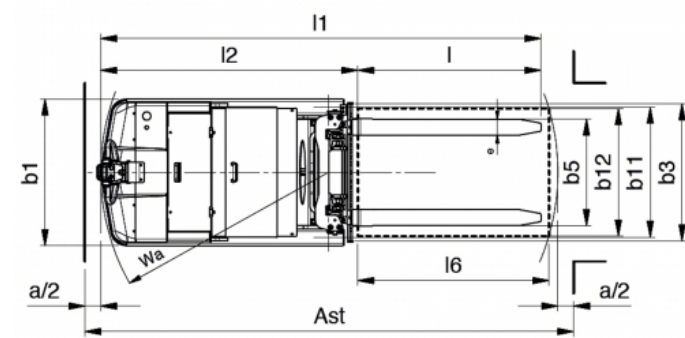
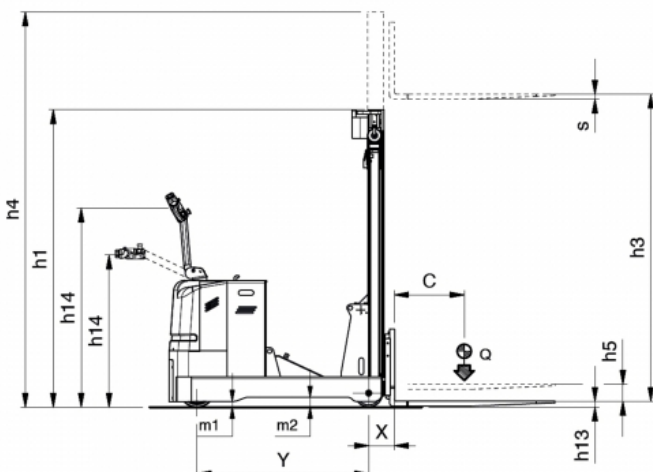

Eigenschaften

	1.1	Hersteller			SAMAG
Merkmale	1.2	Modell			SEL 6
	1.3	Motor (elektrisch, Diesel, Benzin, Gas, elektrischen Strom)			Elektrisch
	1.4	Bedienung (Handgeführt, Geh, im Stehen, Sitzend, Kommissionierer)			Handgeführt
	1.5	Tragfähigkeit / Last	Q	t	0,6
	1.6	Lastschwerpunkt	C	mm	500
	1.8	Lastabstand	x	mm	185
Gewichte	1.9	Wheelbase	Y	mm	920
	2.1	Gewicht (mit Batterie)		Kg	1750
	2.2	Achslast mit der Last (vorden/ hinteren)		Kg	538 / 1812
Räder und Fahrgestell	2.3	Achslast ohne Last (vorden/ hinteren)		Kg	985 / 765
	3.1	Vollgummi, Superelas., pneum., Polyuretthan			Vulkollan
	3.2	Radabmessurgen Vorten		mm	260 x 88
	3.3	Radabmessurgen Hinteren		mm	200 x 80
	3.5	Räder, Anzahl vorn / hinten (x = Traction)			1X / 2
	3.6	Spurweite, Vorne	b10	mm	/
	3.7	Spurweite, Hinten	b11	mm	815
Abmessungen	4.2	Höhe Hubgerüst eingefahren	h1	mm	(siehe tabelle)
	4.4	Hub	h3	mm	(siehe tabelle)
	4.5	Höhe Hubgerüst ausgefahren	h4	mm	(siehe tabelle)
	4.6	Initialhub	h5	mm	(siehe tabelle)
	4.9	Höle Deichsel in Fahestellung (min. / max.)	h14	mm	990 / 1427
	4.15	Gabelhöhe in Ruhestellung	h13	mm	45
	4.19	Gesamtlänge	l1	mm	2305
	4.20	Länge einschl. Gabelrücken	l2	mm	1305
	4.21	Gesamtbreite	b1 / b2	mm	920
	4.22	Gabelzinkenmaße	sl1ell	mm	35 / 100 / 1000
	4.23	Piastra porta forche, classe/forma secondo FEM, DIN 15173			2A
	4.24	Gabelträgerbreite	b3	mm	860
	4.25	Gabelbreite Außen	b5	mm	288 / 820
	4.31	Bodenfreiheit mit Last unter Hubgerüst	m1	mm	40
	4.32	Bodenfreiheit Mitte Randstand	m2	mm	70
4.34	Corridoio di lavoro con pallet 800x1000 inforcato lato 800	Ast	mm	2570	
4.35	Wenderadius	Wa	mm	1120	
Leistungen	5.1	Fahrgeschwindigkeit (mit / ohne Last)		Km/h	6 - 6
	5.2	Hubgeschwindigkeit (mit / ohne Last)		m/s	0,16 / 0,28
	5.3	Senkgeschwindigkeit (mit / ohne Last)		m/s	0,28 / 0,21
	5.7	Steigfähigkeit KB 30' (mit / ohne Last)		%	-
	5.8	Max. Steigfähigkeit KB 30' (mit / ohne Last)		%	8 / 14
5.10	Betriebsbremse				Elektronisch
Elektromotor	6.1	Tractionsmotor, Leistungskapazität KB 60'		KW	2 AC
	6.2	Hubmotor, Leistung bei S3 15% ED		KW	2,5
		Lenkmotor		KW	0,3
	6.3	Batterie nach DIN 43531/35/36 A, B, C, nein			ja
	6.4	Spannung / nominalleistung		V / Ah	24 / 320
	6.5	Batteriegewicht (± 5%)		Kg	366
8.1	Art der Fahrsteuerung				Elektrische AC

Ast comprende "a" (spazio di manovra) = 200 mm ed è inteso per posto pallet vuoto

Masse und Abmessungen

	AUSSENMASSE FÜR MASTGRUPPEN				
	Hub	h1	h3	h4	h5
Nicht teleskopisch NT	1700	2080	1620	2100	/
	2500	1780	2430	2960	150
Duplex "DV"	3000	2030	2930	3460	150
	3500	2280	3430	3960	150
	4000	2530	3930	4460	150
Triplex "TV"	4200	1980	4155	4750	/

Ast comprende "a" (spazio di manovra) = 200 mm ed è inteso per posto pallet vuoto