

MANUELLER PALETTEN-SCHERENHUBWAGEN AUS EDELSTAHL

Dieser manuelle Hochleistungs-Scherenhubwagen eignet sich insbesondere für die Fischindustrie, Schlachthäuser und Pharmaindustrie, das heißt für alle Orte, an denen besonders strenge hygienische und gesundheitliche Vorschriften gelten.

Da der Scherenhubwagen aus rostfreiem Stahl (Edelstahl) gefertigt ist, ist er in feuchten oder aggressiven Umgebungen beständig und kann mit starken Chemikalien gereinigt werden. Für besonders aggressive Umgebungen kann der Palettenhubwagen aus säurebeständigem Edelstahl gefertigt werden. Die manuelle Hubvorrichtung ist mit der „Quick Lift“-Funktion versehen.

Das Senken der Last wird mit einem Griff zum Loslassen gesteuert, dank dem der Bediener die Senkgeschwindigkeit auf jeder Stufe bestimmen kann. Der Rahmen, die Deichsel, die Wellen, Stifte, Gussformen und Schrauben des Stahl-Palettenhubwagens sind aus Edelstahl. Der Hubzylinder, die Scherenbeine und das Batteriefach sind ebenfalls aus Edelstahl.

- ✓ **TRAGFÄHIGKEIT BIS ZU 1.000 KG**
- ✓ **AUF ANFRAGE SONDERAUSFÜHRUNGEN**
- ✓ **SPEZIAL-ABMESSUNGEN AUF ANFRAGE**

EINIGE OPTIONEN

 **FÜR DIE VERWENDUNG IM KÜHLRAUM**

Typologie	Scherenhubwagen	Kategorie	Handbetriebene, halbelektrische Scherenhubwagen aus Edelstahl
Tragfähigkeit (Kg)	1000	Hubhöhe (mm)	800

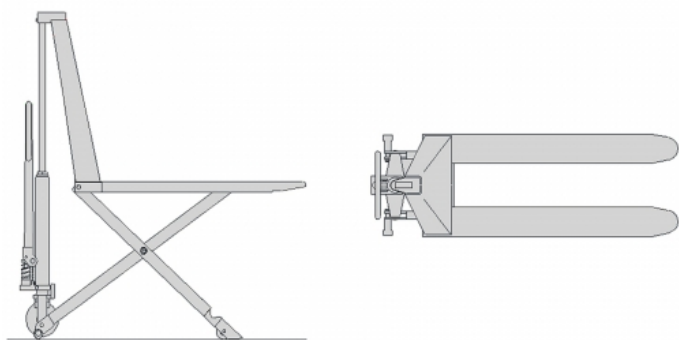

prodotti SAMAG e relative illustrazioni possono essere soggetti a varianti senza preavviso

Eigenschaften

Tragfähigkeit	1000 kg
Außenbreite	560 mm
Gabelgröße	1200 mm
Gabelhöhe in Ruhestellung	90 mm
Lenkräder	Nylon
Rollen laden	Nylon
Gewicht	135 kg