

TOP 34

Carrettina trasportadora eléctrica con operador a bordo sentado para usos intensivos, largos recorridos y

prodotti SAMAG e relative illustrazioni possono essere soggetti a varianti senza preavviso



FUERTE, FUERTE, MÁS FUERTE

TOP 34 de Samag es la carretilla transportadora eléctrica - operador a bordo sentado - para usos intensivos, largos recorridos y cargas pesadas.

VENTAJAS:

- Todos los **mandos operativos** están ubicados en el salpicadero
- **Joystick** para mandos subida y bajada
- **Pantalla gráfica**, con sistema automático de **autodiagnóstico**, que indica las funciones de la carretilla y la posición de la rueda motriz
- **Mando electrónico** de tracción y **dirección en AC**, con sistema de conexión en **CAN-BUS**
- Ángulo de **viraje de 360°** (a petición 180°) con reducción proporcional de la velocidad
- Horquillas de **3600 mm** de largo para desplazar **3 palets**

✓ **CAPACIDAD DE CARGA DE HASTA 10000 KG**

✓ **DIMENSIONES ESPECIALES A PETICIÓN**

ALGUNOS OPCIONALES



PLATAFORMA OPERADOR



VERSIÓN METALIZADA/GALVANIZADA



BATERÍA DE LITIO



BÁSCULA/IMPRESORA



USO CÁMARA FRIGORÍFICA

Tipo	Transportadores	Categoría	Transportadores para usos intensivos y cargas elevadas
Capacidad de carga (Kg)	10000	Elevación (mm)	130

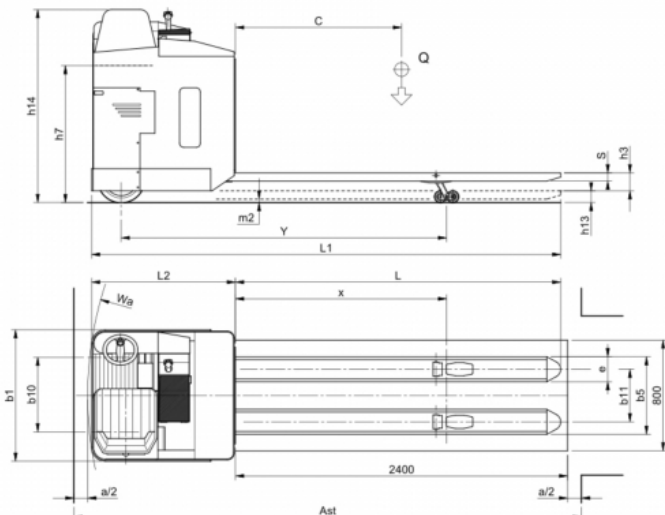

Características

	1.1	Fabricante			SAMAG
Características	1.2	Modelo del fabricante			TOP 34
	1.3	Grupo propulsor (eléctrico, diésel, gasolina, gas, eléctrico de red)			Batería
	1.4	Tipo conducción (manual, conductor acompañado, de pie, sentado, recogepedidos)			sentado
	1.5	Capacidad de carga	Q	t	3,3
	1.6	Centro de gravedad de la carga	C	mm	600 /1200
	1.8	Distancia de carga, desde eje hasta cara de horquillas	x	mm	873 / 1526 (1)
Pesos	1.9	Distancia entre ejes con forche sollevate	Y	mm	1700 / 2352 (1)
	2.1	Peso propio (incluido batería)		Kg	1380 / 1540 (2)
	2.2	Peso por eje con carga (delantero / trasero)		Kg	1700 / 3070 - 1757 / 3173 (3)
Ruedas y chasis	2.3	Peso por eje sin carga (delantero / trasero)		Kg	1080 / 300 - 1210 / 330 (4)
	3.1	Ruedas macizas, súper elásticas, neumáticas, poliuretano			Vulkollan
	3.2	Dimensiones ruedas delanteras		mm	343 x 114 / 200 x 75
	3.3	Dimensiones ruedas traseras		mm	85x70
	3.5	Ruedas: cantidad delanteras / traseras (x = tracción)			1X + 2/4
	3.6	Ancho de vía, delantera	b10	mm	543
	3.7	Ancho de vía, trasero	b11	mm	380 / 470
Dimensiones	4.4	Altura elevación	h3	mm	130
	4.8	Altura asiento / pie hombre	h7	mm	990
	4.9	Altura de la barra timón en posición de marcha (mín./máx.) (mín. / max.)	h14	mm	1400
	4.15	Altura de las horquillas bajadas	h13	mm	85
	4.19	Longitud total	l1	mm	2190 / 3390
	4.20	Longitud hasta cara horquillas	l2	mm	1040
	4.21	Ancho total (chasis / ejes de carga)	b1/b2	mm	950
	4.22	Dimensiones horquillas	slell	mm	70/180/1150 - 70/180/2350
	4.25	Ancho exterior sobre horquillas	b5	mm	560 / 650
	4.32	Margen con el suelo, centro distancia entre ejes	m2	mm	15
Prestaciones	4.34	Pasillo de trabajo con palet de 800x1200 cargado en el lado 800	Ast	mm	2480 / 3668
	4.35	Radio de giro	Wa	mm	1952 / 2594 (1)
	5.1	Velocidad de marcha (con/sin carga)		Km/h	12 /12 - 12/14 (6)
	5.2	Velocidad de elevación (con/sin carga)		m/s	0,02 / 0,07
	5.3	Velocidad de descenso (con/sin carga)		m/s	0,11 / 0,05
Motor electrico	5.8	Máxima pendiente superable (con / sin carga)		%	7 / 17
	5.10	Freno de servicio			Electrónico
	6.1	Motor de tracción, potencia KB 60'		KW	5 AC
	6.2	Motor elevación, prestaciones 15% ED		KW	2
		Motor dirección		KW	0,4 AC
	6.3	Batería según DIN 43531/35/36 A, B, C,			si
Varios	6.4	Tensión batería / Capacidad nominal		V / Ah	48 / 375 - 500 (5)
	6.5	Peso batería (± 5%)		Kg	570 - 730
	6.6	Consumo de energía según ciclo VDI		KWh/h	-
	8.1	Type de contrôle			Electrónico AC
	8.4	Nivel de ruido, valor medio en el oído del conductor		dB/(A)	<70

Ast comprende "a" (spazio di manovra) = 200 mm

(1) Con forche abbassate = + 92 mm

(2) Con batteria da 375 Ah e forche 560x1150

(3) Con operatore seduto e forche sollevate

(4) Con forche sollevate

(5) Quote "L2" - "Y" - "Wa" = + 110 mm

(6) Secondo valore ottenibile con Q = 2000 Kg